

Lavatrici supercentrifuganti

W465H, W475H, W4105H

Caratteristiche e vantaggi

- Forza centrifuga elevata per un'efficace rimozione dell'acqua
- Disponibili con due tipi di comandi per la programmazione:
 - Compass Control® con:**
 - Ampio display e manopola per una facile selezione dei programmi
 - Selezione della lingua
 - Due pulsanti di avvio rapido per i programmi di uso più frequente
 - Pacchetti di programmi di lavaggio ottimizzati per Economia, Prestazioni e Tempo
 - Clarus Control® con:**
 - Microprocessore completamente programmabile
 - Possibilità di programmare tutti i parametri di lavaggio
 - Programmazione tramite tastierino o scaricamento da smart card
- AWS (Automatic Weighing System) – Sistema di pesatura automatico con Compass Control – determina il carico di lavaggio e regola conseguentemente l'immissione di acqua. Ciò consente di risparmiare acqua ed energia se la macchina non è del tutto carica
- Consumi di acqua ed energia estremamente bassi – vedere tabella sotto
- Vaschetta dei detersivi a quattro scomparti per il dosaggio manuale di detersivi liquidi o in polvere
- Ampia apertura dello sportello per facilitare le operazioni di carico/scarico
- Intensità sonora ridotta per migliorare l'ambiente di lavoro
- Acciaio inossidabile/zincato in tutte le parti vitali per un'elevata protezione contro la corrosione
- SuperBalance™ garantisce la corretta forza centrifuga



Compass Control

Optional principali

- Alimentazione automatica del detersivo liquido (scheda I/O opzionale per Compass Control)
- Pannello frontale in acciaio inossidabile
- Pannello laterale in acciaio inossidabile (solo Clarus Control)
- Collegamento a sistema di pagamento o gettoniera (solo Compass Control)
- Pompa di scarico



Clarus Control

Specifiche principali		W465H		W475H		W4105H	
Capacità massima	kg/lb	7/15		8/18		11/25	
Volume cestello,	litri	65		75		105	
diametro	ø mm	520		520		595	
Centrifuga	giri/min	1100		1100		1025	
Fattore G		350		350		350	
Alternative di riscaldamento, 230/400V elettricità	kW	2/3/5.4/7.4		2/3/5.4/7.4		7.4/9.7	
	vapore	x		x		x	
	senza riscaldamento	x		x		x	
Dati sui consumi "Normale a 60°C" * (3G01)		El	Vapore	El	Vapore	El	Vapore
Tempo totale	min	45	**	45	**	46	**
Consumo d'acqua (freddo/caldo)	litri	43/11	43/11	49/13	49/13	68/18	68/18
Consumo d'elettricità (motore/riscaldamento)*	kWh	0.15/0.3	0.15	0.2/0.3	0.2	0.25/0.45	0.25
Consumo di vapore	kg	-	0.5	-	0.45	-	0.7

* Temperatura dell'acqua: acqua fredda 15°C, acqua calda 65°C.

** A seconda della pressione del vapore

Certificazione ai sensi delle norme ISO 9001 e ISO 14001 e omologazione IP 24D.

Allacciamenti elettrici*			W465H	W475H	W4105H
Riscaldamento Tensione					
El.	230V 1AC 50 Hz	kW(A)	7.3(35)	7.4(35)	9.7(50)
	230V 3AC 50 Hz	kW(A)	7.3(20)	7.4(25)	9.7(35)
	240V 3AC 60 Hz	kW(A)	7.3(20)	7.4(25)	9.7(35)
	400V 3N AC 50 Hz	kW(A)	7.4(16)	7.4(16)	9.7(16)
Vapore o senza riscaldamento	230V 1AC 60 Hz	kW(A)	1.0(10)	1.1(10)	1.3(10)
	240V 1AC 60 Hz	kW(A)	1.0(10)	1.1(10)	1.3(10)
230V 1AC 50 Hz	kW(A)	1.0(10)	1.1(10)	1.3(10)	
Allacciamento acqua e vapore					
Valvole di presa dell'acqua	DN		20	20	20
Pressione dell'acqua	kPa		150-400	150-400	150-400
Capacità a 300 kPa	l/min		27	27	27
Valvola di scarico	ømm		50/75	50/75	50/75
Capacità di scarico	l/min		150	150	150
Valvola di presa del vapore	DN		15	15	15
Pressione del vapore	kPa		300-600	300-600	300-600
Alimentazioni detersivo liquido			5	5	5
Requisiti pavimento					
Frequenza della forza dinamica	Hz		18.3	18.3	17.1
Carico max. sul pavimento con centrifuga da	kN		1.6±0.5	1.8±0.5	2.3±0.5
Livelli d'intensità sonora					
Livello di pressione sonora**	dB(A)		64	65	69
Livello di potenza sonora (IEC 60704-2-4)	dB(A)		73	72	77
Emissione di calore					
% di potenza installata, max.			5	5	5
Dati di spedizione					
Peso	netto, kg		154	159	212
	con imballaggio, kg		167	179	225
Volume di spedizione	m ³		0.75	0.75	0.99
Accessori					
Base in acciaio			x	x	x
Kit di tubi flessibili per acqua o vapore			x	x	x
Raccoglitore di lanugine			x	x	x
Dimensioni in mm					
A	Larghezza		720	720	830
B	Profondità		690	690	705
C	Altezza		1115	1115	1200
D			355	355	365
E			720	720	740
F			825	825	910
G			45	45	45
H			1030	1030	1115
I			220	220	220
K			1010	1010	1100
L			135	135	135
M			830	830	910
N			360	360	415
O			100	100	100
P			240	240	295
1	Allacciamenti elettrici	6	Allacciamenti alimentazione fluidi		
2	Acqua fredda	7	Pannello di controllo		
3	Acqua calda	8	Vaschetta detersivo		
4	Allacciamento vapore	9	Apertura sportello ø310 (W465, 475), ø365 (W4105)		
5	Scarico				

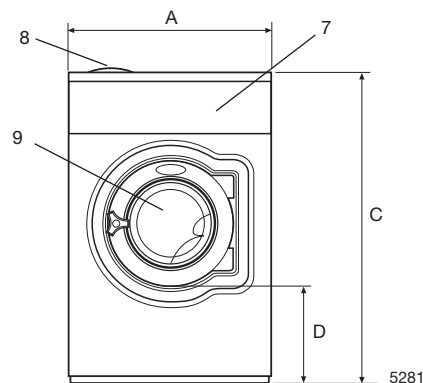

Vista frontale

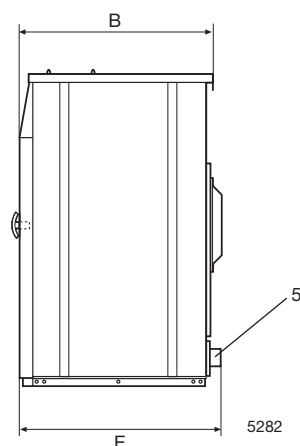

Lato destro

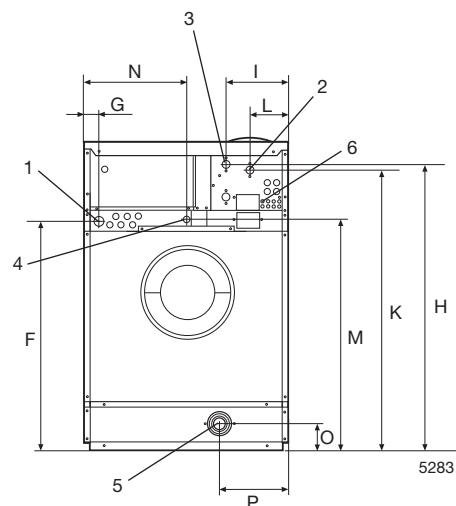

Vista dal retro

Pannelli anteriore e laterali in grigio chiaro con "Blue Wave" ("Onda blu") sul pannello anteriore (RAL 260 70 05, 250 60 30)

* Sono disponibili tensioni diverse. Consultare il manuale d'installazione

** Valore approssimativo nella posizione operatore di una lavanderia di medie dimensioni

Electrolux

www.electrolux.com/professional

Share more of our thinking at www.electrolux.com

Art. No. 438901909/01 07.04
Ci riserviamo il diritto di modificare le specifiche senza preavviso.