

Lavatrici Supercentrifuganti

W4130H, W4180H, W4240H

Caratteristiche e vantaggi

- Forza centrifuga elevata per un'efficace rimozione dell'acqua
- Disponibili con due tipi di comandi per la programmazione:
 - Compass Control® con:**
 - Ampio display e manopola per una facile selezione dei programmi
 - Selezione della lingua
 - Due pulsanti di avvio rapido per i programmi di uso più frequente
 - Pacchetti di programmi di lavaggio ottimizzati per Economia, Prestazioni e Tempo
 - Clarus Control® con:**
 - Microprocessore completamente programmabile
 - Possibilità di programmare tutti i parametri di lavaggio
 - Programmazione tramite tastierino o scaricamento da smart card
- AWS (Automatic Weighing System) – Sistema di pesatura automatico con Compass Control – determina il carico di lavaggio e regola conseguentemente l'immissione di acqua. Ciò consente di risparmiare acqua ed energia se la macchina non è del tutto carica
- Consumi di acqua ed energia estremamente bassi – vedere tabella sotto
- Vaschetta dei detersivi a quattro scomparti per il dosaggio manuale di detersivi liquidi o in polvere
- Pannello frontale in acciaio inox e laterali verniciati in grigio
- Ampia apertura dello sportello per facilitare le operazioni di carico/scarico
- Intensità sonora ridotta per migliorare l'ambiente di lavoro
- SuperBalance™ garantisce la corretta forza centrifuga



Clarus Control



Compass Control

Optional principali

- Alimentazione automatica del detersivo liquido (scheda I/O opzionale per Compass Control)
- IWS – Integrated Weighing System™ (Sistema di pesatura integrato) – il carico effettivo viene visualizzato sul display (solo Clarus Control)
- Pannello laterale in acciaio inossidabile (solo Clarus Control)
- Collegamento a sistema di pagamento o gettoniera (solo Compass Control)
- Doppia valvola di scarico per recupero acqua (Clarus Control)
- Il Dynamic Balancing System™ elimina rumori e vibrazioni (non disponibile per il modello W4240H)

Specifiche principali		W4130H		W4180H		W4240H	
Capacità massima	kg/lb	14/30		20/40		27/55	
Volume cestello, diametro	litri	130		180		240	
	ø mm	650		725		795	
Centrifuga	giri/min	980		930		890	
Fattore G		350		350		350	
Alternative di riscaldamento, 230/400V	elettricità	12.5		17.5		19.4	
	vapore	x		x		x	
	senza riscaldamento	x		x		x	
Dati sui consumi "Normale a 60°C" * (3G01)		El	Vapore	El	Vapore	El	Vapore
Tempo totale	min	47	**	45	**	46	**
Consumo d'acqua (freddo/caldo)	litri	86/22	86/22	124/31	124/31	167/42	167/42
Consumo d'elettricità (motore/riscaldamento)*	kWh	0.3/0.55	0.3	0.5/0.8	0.5	0.6/1.1	0.6
Consumo di vapore	kg	-	0.8	-	1.2	-	1.6

* Temperatura dell'acqua: acqua fredda 15°C, acqua calda 65°C.

** A seconda della pressione del vapore.

Certificazione ai sensi delle norme ISO 9001 e ISO 14001 e omologazione IP 24D.

Allacciamenti elettrici*		W4130H	W4180H	W4240H	
Riscaldamento Tensione					
El.	230V 3 AC 50 Hz	kW(A)	12.5(35)	17.5(50)	19.4(63)
	240V 3AC 60 Hz	kW(A)	12.5(35)	17.5(50)	20.9(63)
	400V 3N AC 50 Hz	kW(A)	12.5(20)	17.5(35)	19.4(35)
Vapore o senza	230V 1AC 60 Hz	kW(A)	1.6(10)	2.3(16)	2.6(16)
	240V 1AC 60 Hz	kW(A)	1.6(10)	2.3(16)	2.6(16)
riscaldamento 230V 1AC 50 Hz		kW(A)	1.6(10)	2.3(16)	2.6(16)
Allacciamento acqua e vapore					
Valvole di presa dell'acqua		DN	20	20	20
Pressione dell'acqua		kPa	150-400	150-400	150-400
Capacità a 300 kPa		l/min	27	60	60
Valvola di scarico		ømm	75	75	75
Capacità di scarico		l/min	150	150	150
Valvola di presa del vapore		DN	15	15	15
Pressione del vapore		kPa	300-600	300-600	300-600
Alimentazioni detersivo liquido			5	5	5
Requisiti pavimento					
Frequenza della forza dinamica		Hz	16.4	15.5	14.8
Carico max. sul pavimento con centrifuga da		kN	3.0±0.5	3.9±1.0	4.5±1.0
Livelli d'intensità sonora					
Livello di pressione sonora**		dB(A)	70	75	78
Livello di potenza sonora (IEC 60704-2-4)		dB(A)	78	83	83
Emissione di calore					
% di potenza installata, max.			5	5	5
Dati di spedizione					
Peso	netto, kg		267	356	429
	con imballaggio, kg		284	376	448
Volume di spedizione		m ³	1.27	1.64	1.79
Accessori					
Telaio di base in acciaio			x	x	x
Serbatoio di recupero dell'acqua (Clarus Control)			x	x	x
Kit di tubi flessibili per acqua o vapore			x	x	x
Raccoglitori di lanugine			x	-	-
Dimensioni in mm					
A	Larghezza		910	970	1020
B	Profondità		785	870	915
C	Altezza		1325	1410	1445
D			435	470	500
E			825	945	955
F			1035	1120	1155
G			125	115	100
H			1245	1330	1360
I			215	230	215
K			1225	1290	1320
L			300	315	300
M			-	395	380
N			100	100	100
O			305	335	360
P			455	485	510
1	Allacciamenti elettrici	6	Allacciamenti alimentazione fluidi		
2	Acqua fredda	7	Pannello di controllo		
3	Acqua calda	8	Vaschetta detersivo		
4	Allacciamento vapore	9	Apertura sportello ø395 (W4130H), ø435 (W4180H, W4240H)		
5	Scarico				

* Sono disponibili tensioni diverse. Consultare il manuale d'installazione

** Valore approssimativo nella posizione operatore di una lavanderia di medie dimensioni

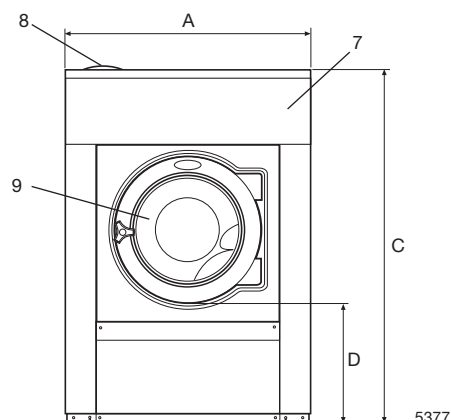

Vista frontale

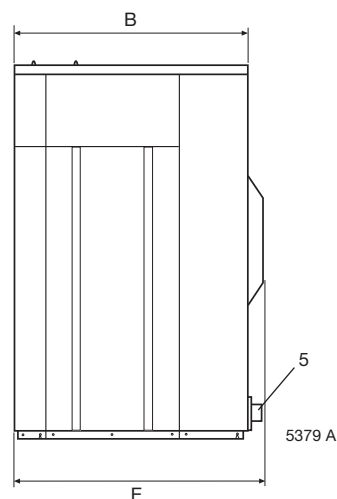

Lato destro

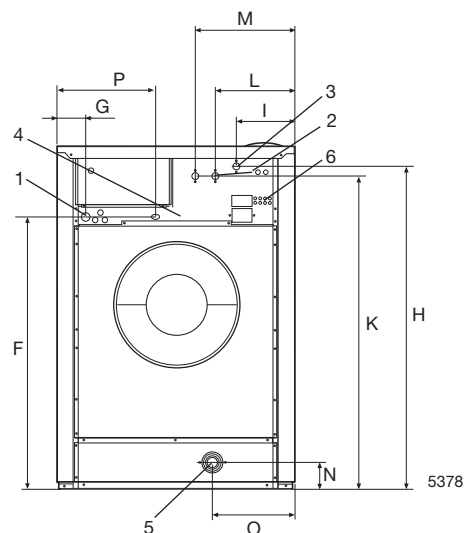

Vista dal retro

Electrolux

www.electrolux.com/professional

Share more of our thinking at www.electrolux.com

Art. No. 435901929/01 07.04
Ci riserviamo il diritto di modificare le specifiche senza preavviso.